

凸轮锁紧杆

- 黑色氧化涂层处理钢质控制杆。
- 渗氮黑色氧化涂层处理钢质凸轮和垫圈。
- DIN319黑色热固性塑料球状握手。

偏心凸轮GN918具有相对较长的运动距离和较强的紧固力，能快捷和安全地进行紧固和松开操作。凸轮的优点在于其紧固力作用于整个紧固位置，即能够在所有的角度位置保持这种紧固力，同时能够在任何位置进行自锁。

球形杆通过棘齿连接到偏心凸轮，使得锁紧杆可以定位在优先确定的位置。垫圈满足了阴螺纹的特殊要求，并且偏心凸轮还可以用于机器底座的T形螺母上。

偏心凸轮还可以用作无级调节端制动。如果拆下垫圈，则偏心凸轮可以直接紧固到支撑件上。

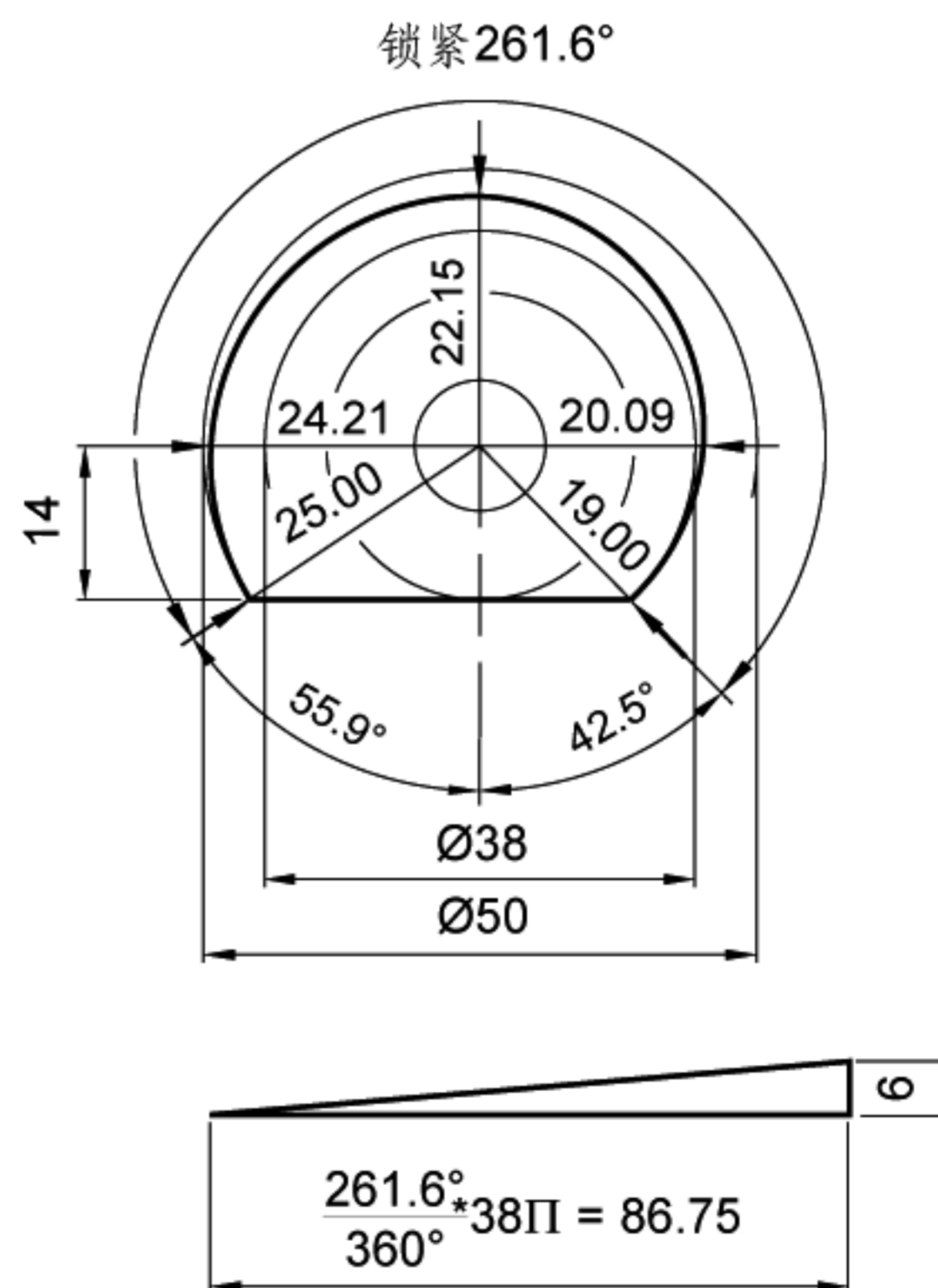
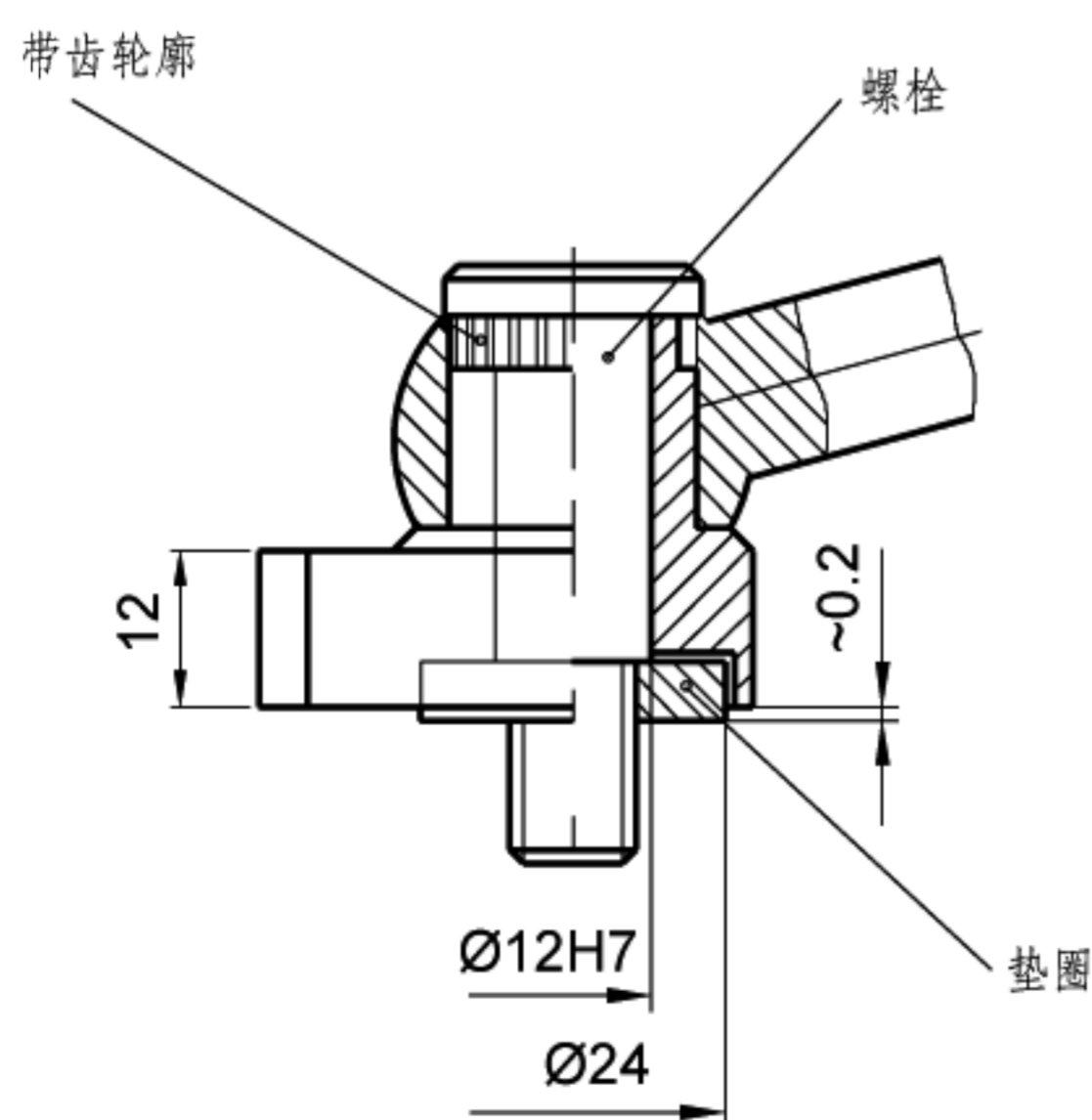
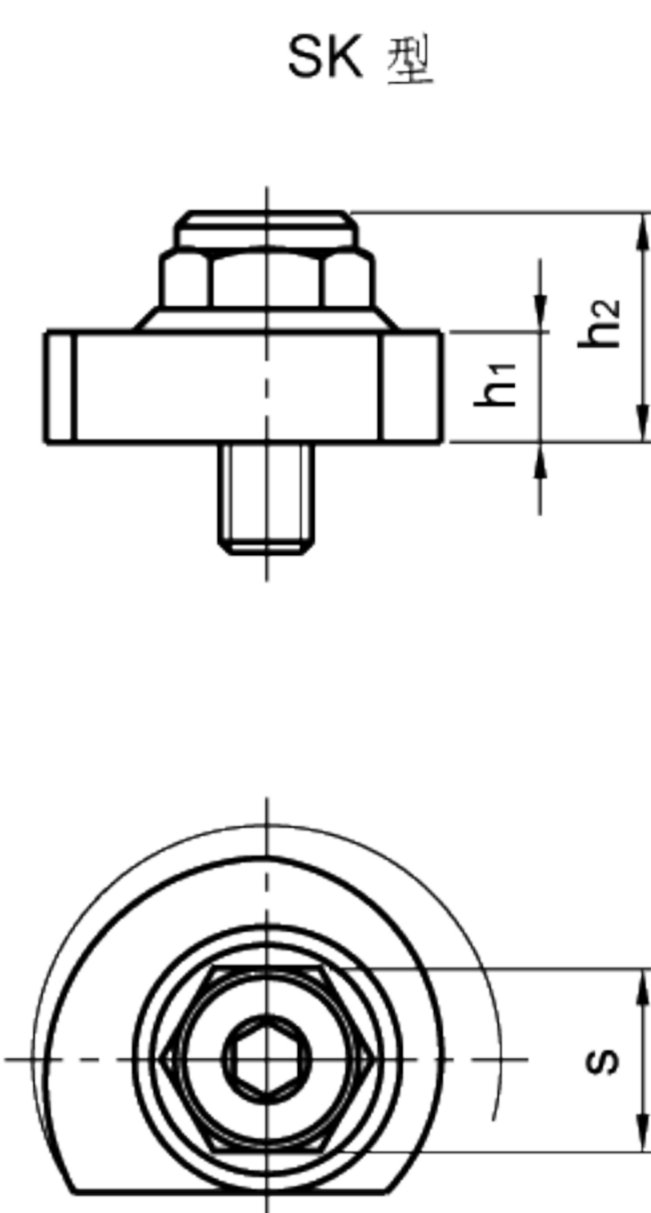
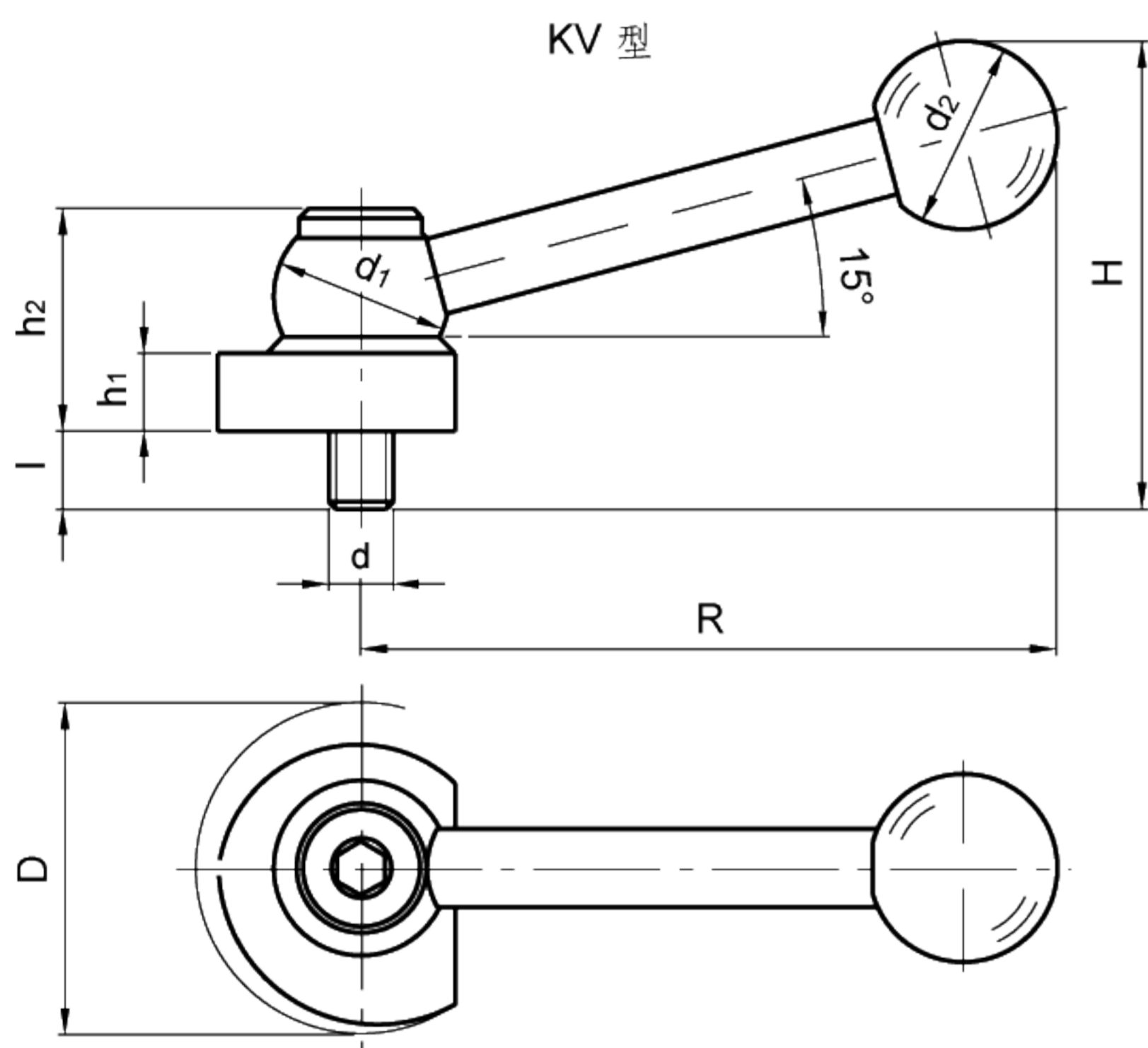

标准件 型号	主尺寸									螺杆		重量 g
	D	H	R	d ₁	d ₂	h ₁	h ₂	s	d	l		
GN 918-50-KV	50	62	109	28	30	12	34.5	-	M10	11	315	
GN 918-50-SK							24	19			159	